



02-2024

NICOLE
6405_ U _ _ _B LIGHT
DESIGNED TO PERFECTION

3W

6W

9W

IP40

IP65

39 x 99 mm
1.53" x 3.90"

IMPORTANT - IMPORTANT

KEEP THE INSTRUCTIONS

Read the instructions carefully before the mounting or use of the luminaire and keep them for future reference.

CONSERVEZ LES INSTRUCTIONS

Lisez attentivement les instructions avant de monter ou d'utiliser le luminaire et conservez-les pour référence ultérieure.

INSTALLATION

Installation has to be done by following the instructions, and carried out only by qualified personnel.

INSTALLATION

L'installation doit être effectuée en suivant les instructions et effectuée uniquement par du personnel qualifié.

AGGRESSIVE AGENTS

Avoid contact between the luminaire and aggressive chemical substances (e.g. fertilizer, weed-killer, lime).

AGENTS AGRESSIFS

Évitez tout contact entre le luminaire et les substances chimiques agressives (par exemple engrais, désherbant, chaux).

HUMIDITY

Never install the fixture in case of rain, fog or high environmental humidity.

HUMIDITÉ

N'installez jamais l'appareil en cas de pluie, de brouillard ou d'humidité élevée.

CLEANING

Cleaning must be done with neutral pH cleaners, non-abrasive and alcohol free. Do not use high pressure water cleaners.

NETTOYAGE

Le nettoyage doit être fait avec des nettoyants à pH neutre, non abrasif et sans alcool. N'utilisez pas de nettoyeur haute pression.

PROTECTION GLASS

Do not use the luminaire if the protection glass is damaged or missing.

VERRE DE PROTECTION

N'utilisez pas le luminaire si la vitre de protection est endommagée ou manquante.

1. WARNING - ATTENTION

Luminaires should be wired with power off and all wiring and connections should be complete and checked before power is switched on.

Les luminaires doivent être câblés hors tension et tous les câbles et connexions doivent être terminés et vérifiés avant la mise sous tension.

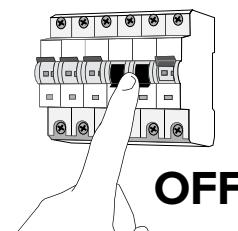

2. READ BEFORE INSTALLATION - LIRE AVANT L'INSTALLATION

Warning:

- Do not remove any supplied product cable labels, since warranty is void if labels are removed.
- Cables should be joined with terminal blocks.
- Control cables should be of a suitable shielded type and not fixed in proximity to high voltage power cables or other sources of electromagnetic interference.
- **B LIGHT luminaires must only be used with B LIGHT power supplies.**

Attention:

- Ne retirez pas les étiquettes de câble du produit fournies, car la garantie est annulée si les étiquettes sont retirées.
- Les câbles doivent être raccordés avec des blocs de jonction.
- Les câbles de commande doivent être d'un type blindé approprié et ne pas être fixés à proximité de câbles d'alimentation haute tension ou d'autres sources d'interférences électromagnétiques.
- **Les luminaires B LIGHT doivent uniquement être utilisés avec les alimentations électriques B LIGHT.**

B LIGHT will not consider valid the warranty conditions and will decline any responsibility for damage when the installation is not carried out according to this installation manual.
B LIGHT ne considérera pas les conditions de garantie valables et déclinera toute responsabilité pour les dommages si l'installation n'est pas effectuée conformément à ce manuel d'installation.

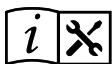

3. INSTALLATION - INSTALLATION

- 1 Make the cut-out
Faire le trou

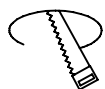

1.53" x 3.90"
39 mm x 99 mm

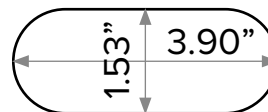

Please note: dimensions may vary based on material type or covering

- 2 Install the luminaire
Installer le luminaire

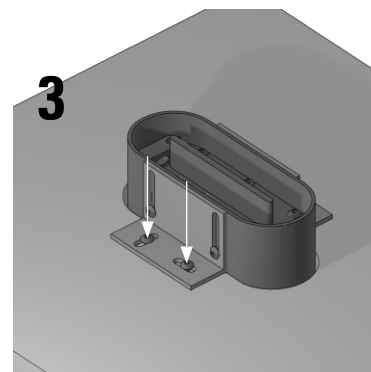
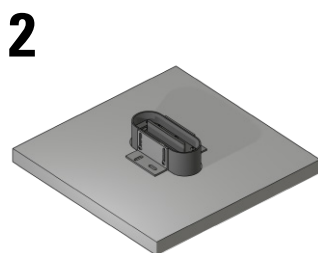
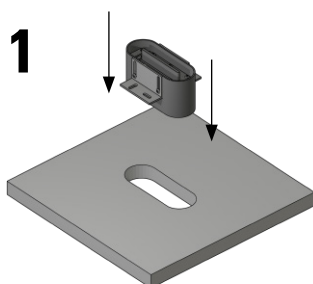

- 3 Flush or protruding installation
Installation en affleurement ou en saillie

A) FLUSH INSTALLATION

B) PROTRUDING INSTALLATION

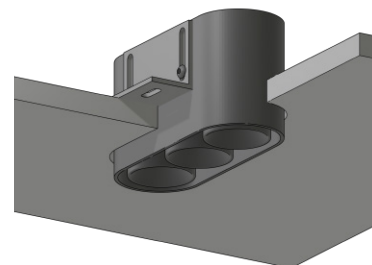
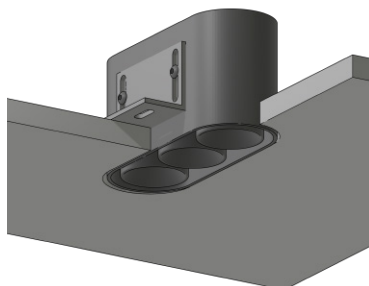
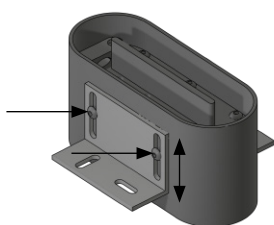

Adjust the height of the side brackets according to the thickness of the ceiling, to install the product flush or protruding.
Réglez la hauteur des supports latéraux en fonction de l'épaisseur du plafond, afin d'installer le produit en affleurement ou en saillie.

Proper heat dissipation is required when installing the luminaire and, therefore, provide an empty area in the back of the luminaire. Do not sink the luminaire within any materials with low thermal conductivity such as wood, plastic, etc. and do not fix the luminaire with resin, polyurethane foam or silicon.

Une bonne dissipation de la chaleur est nécessaire lors de l'installation du luminaire et il faut donc prévoir un espace vide à l'arrière du luminaire. Ne pas encastrier le luminaire dans des matériaux à faible conductivité thermique tels que le bois, le plastique, etc. et ne pas fixer le luminaire avec de la résine, de la mousse de polyuréthane ou de la silicone.

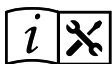

4. WIRING EXAMPLE ON/OFF: 700 mA - EXEMPLE DE CÂBLAGE ON/OFF: 700 mA

01 Switch ON/OFF

02 Read section required accessories in each luminaire and choose a 700 mA (constant current) Class 2 power supply UL listed.

03 When connecting the luminaire always observe the correct polarity (+/-). Failure to do so may destroy the luminaire.

01 Commutateur ON / OFF

02 Lire la section accessoires requis dans chaque luminaire et choisir une alimentation de classe 2 de 700 mA (courant constant) homologuée UL.

03 Lors de la connexion du luminaire, respectez toujours la polarité correcte (+/-). Ne pas le faire peut détruire le luminaire.

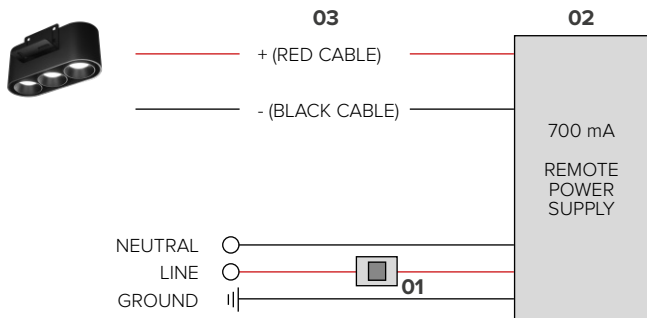

5. WIRING EXAMPLE 0-10V DIMMING: 350 mA - EXEMPLE DE CÂBLAGE 0-10V DIMMING: 350 mA

01 Read section required accessories in the catalogue and choose a 700 mA 0-10V Class 2 (constant current) power supply UL listed.

02 When connecting the luminaire always observe the correct polarity (+/-). Failure to do so may destroy the luminaire.

01 Lire la section accessoires requis dans le catalogue et choisir une alimentation 700 mA 0-10V Classe 2 (courant constant) homologuée UL.

02 Lors de la connexion du luminaire, respectez toujours la polarité correcte (+/-). Ne pas le faire peut détruire le luminaire.

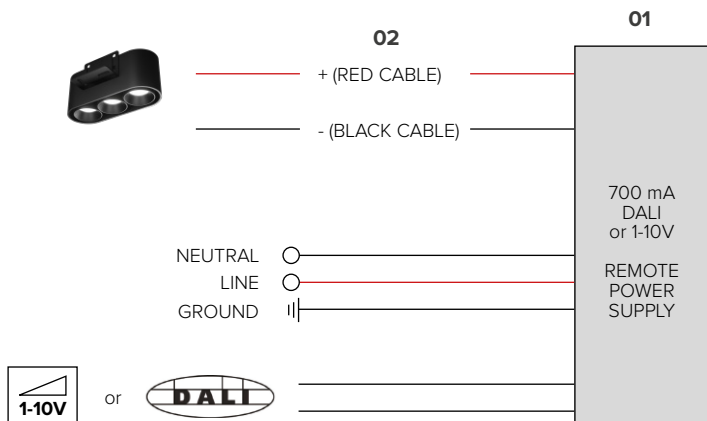

6. WIRING DISTANCE - DISTANCE DE CÂBLAGE

The below wiring distance data are produced from testing with B LIGHT supplied power supplies.

Performance of B LIGHT products with other power supplies cannot be guaranteed. Contact B LIGHT for further information.

Les données de distance de câblage ci-dessous sont produites à partir d'essais avec des alimentations électriques fournies par B LIGHT. Les performances des produits B LIGHT avec d'autres alimentations ne peuvent pas être garanties. Contactez B LIGHT pour plus d'informations.

LUMINAIRES 700 mA

Power supply Source de courant	Cable size / max wiring distance from the power supply to the last connected luminaire. Taille de câble / distance de câblage maximale de l'alimentation au dernier luminaire connecté.				
	0,5 mm ²	0,75 mm ²	1,0 mm ²	1,5 mm ²	2,5 mm ²
700 mA	9 m	14 m	18 m	27 m	46 m

B LIGHT will not consider valid the warranty conditions and will decline any responsibility for damage when the installation is not carried out according to this installation manual.
B LIGHT ne considèrera pas les conditions de garantie valables et déclinera toute responsabilité pour les dommages si l'installation n'est pas effectuée conformément à ce manuel d'installation.